

ELEGANCE dB11-S

Loudspeaker system



ELEGANCE COLLECTION



Elegance dB11-S

Описание

Коллекция Elegance — это новое воплощение очень успешной серии Ceramique — акустических систем класса High End от Kharma. Акустические системы серии Ceramique были представлены в 1998 году. Свое название данная серия получила благодаря использованию в ней керамических НЧ/СЧ драйверов.

В мире стандартных динамических акустических систем dB11-S представляет вам ранее недостижимый потрясающий уровень воспроизведения и совокупность акустических и электромеханических характеристик с эстетичным дизайном. Многопрофильные разработки в направлении исключения влияния вибрационных и невибрационных шумов на звучание системы привели к созданию передовой акустической системы, которая достигла заветной цели и способна выгодно использовать такие шумы в собственном воспроизведении, что позволит наслаждаться ее высококачественным звучанием многие годы.

Награды за инновационные разработки

Компания Kharma рада представить вам модель Elegance dB11-S, удостоенную премии за инновации CES Innovations Award в 2014 году. Эта новая акустическая система была оценена с различных точек зрения, а именно, были проанализированы инженерные элементы, эстетические характеристики, потребительская стоимость и, конечно же были отмечены инновационные моменты системы. Акустическая система dB11-S была оценена группой независимых промышленных конструкторов, независимых инженеров и членов отраслевых средств массовой информации, которые удостоили награды выдающийся дизайн и передовые инженерные технологии системы в 29 категориях.

Отличительные особенности

Совершенная форма

Новый корпус акустической системы dB11-S частично выполнен из известного пуленепробиваемого ламината Kharma (определенной плотности > 1,25 г/см³). Этот материал (Kharma Bullet Proof Laminate, сокр. KBPL) спрессован под очень высоким давлением и обработан специальным покрытием. KBPL увеличивает жесткость материала по сравнению с методами, используемыми в прошлом, в то время как специальное покрытие и демпфирование устраняют последние следы резонанса. Акустическая система Kharma Elegance dB11-S представляет собой уникальный синтез передового воспроизведения и динамических преобразователей. Каждый элемент конструкции является шедевром современных технологий.

Акустически совершенная форма корпуса в виде наклоненного многогранника и угловой экран предназначены для создания плавного перехода в диапазонах кроссовера между драйверами и внеосевой задержкой. В результате, отражения от боковых стен помещения становятся более согласованными и создают более реалистичное трехмерное изображение.

Живое звучание

Одним из многих изменённых элементов Elegance dB11-S является решётка-гриль. Новый улучшенный гриль сделан съёмным на магнитах, его легко можно снять или установить, в зависимости от Вашего способа прослушивания акустики. С грилем Elegance выглядит роскошно, создавая ощущение элегантности, а сняв его, Вы сможете любоваться новыми композитными драйверами и красивой фронтальной панелью, на которой отсутствуют привычные отверстия для установки гриля.

Съёмные кольца

Красота новой акустической системы Elegance dB11-S подчеркивается роскошными съёмными кольцами, скрывающие винты крепления динамиков. Уникальная особенность конструкции в том, что кольца крепятся на магнитах и являются съёмными, чтобы их легко можно было поменять на другие дизайнерские версии колец.

Разъёмы

Акустическая система Elegance dB11-S оснащена терминалами Kharma для двухпроводного подключения (Bi-Wiring), с разъёмами Kharma Binding Post серии Elegance (KBPS-EL).

Внутренняя проводка

Лишь немногие акустические системы могут похвастаться внутренней проводкой из чистого серебра ввиду его высокой стоимости. Поэтому нам приятно утверждать, что вся внутренняя проводка Elegance dB11-S выполнена из сверхчистого серебра, что обеспечивает бесконечно подробную детальность во всем диапазоне частот.

Напольная опора

Также для серии Elegance была специально разработана новая подвесная система напольной опоры с дисками и шипами (SDSS), обеспечивающая идеальную антирезонансную развязку между акустикой и полом. Эта красивая новая конструкция выполнена из композитных материалов с блестящей черной отделкой, на фоне которой элегантно выделяются хромированные диски и верхние заглушки шипов.

Драйверы

- ВЧ-драйвер: 1 x 1-дюймовый (True Beryllium Tweeter)
- СЧ-драйвер: 1 x 7-дюймовый Kharma Omega 7 Driver
- НЧ-драйверы: 2 x 10-дюймовых Aluminium woofer

Среднечастотный диапазон акустической системы формирует драйвер нашей собственной разработки Kharma Omega 7, где число означает 7-дюймовый размер этого драйвера. Новая конусная технология драйвера Omega 7 основана на высокопрочном карбоновом волокне, который является одним из наилучших решений на сегодняшний день. Использование сверхжестких карбоновых волокон и уникального связующего наполнителя позволило отодвинуть основной частотный резонанс конуса, по сравнению со стандартными материалами, в область более высоких частот. Поскольку резонанс конуса среднечастотного драйвера удалось вывести за пределы его рабочего диапазона, звучание драйвера стало чистым и свободным от резонансов. Более того, благодаря тщательной компьютерной оптимизации, форма конуса диффузора позволяет полностью использовать потенциал карбона. В результате, сочетание наилучшего карбонового волокна и оптимизации формы конуса, обеспечило драйверу Kharma Omega 7 практически идеальную характеристику.

Эффект от этого инновационного решения в сочетании с новой разработкой твитера из чистого бериллия очень отчетливо слышен даже при кратковременном прослушивании. Ультравысокое разрешение в среднем диапазоне раскрывает всю многогранность звуковой палитры, словно превосходное вино, один глоток которого в момент раскрывает все свои тайны и многовековую историю. Это словно музыка, идущая из сокровенных глубин и ошеломляющая бесконечным содержанием. Чтобы в полной мере наслаждаться этой музыкальной красотой, пожалуйста, используйте высококачественные фонограммы и аудио компоненты.

Технические характеристики

Все новые инновации и идеи отражены в технических характеристиках, приведённых ниже. Однако со временем, эти характеристики могут быть изменены, о чём мы сообщим дополнительно.

Тип:	EL-dB11-1.0
Конструкция:	3-полосная, фазоинвертор
Номинальная мощность:	380 Вт
Максимальная мощность:	760 Вт
Частотный диапазон:	21 — 30 000 Гц
Номинальное сопротивление:	4 Ом
Чувствительность (2,83 В/1 м):	89 дБ
Максимальное звуковое давление:	115 дБ



Размеры

Внешний размер Elegance dB9 полностью соответствует их высочайшему уровню исполнения.

Включая напольную опору

Ширина: 469 мм / 18,5 дюйма

Высота: 1288 мм / 50,7 дюйма

Глубина: 794 мм / 31,3 дюйма

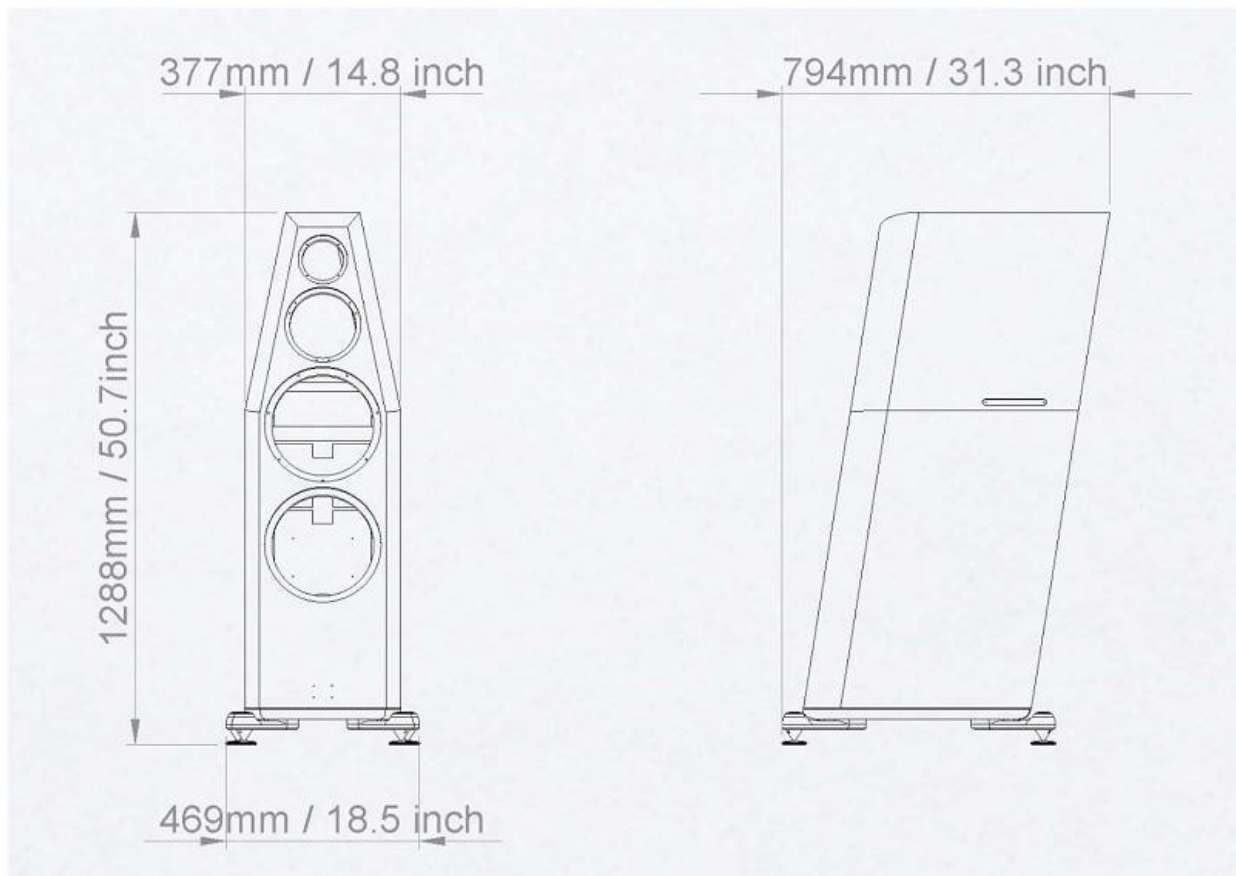

Программа отделки продукции

Продукция Kharma обладает не только невероятно изысканным звуком, который полностью удовлетворяет всем требованиям меломанов, но также имеет великолепную отделку, стоящую на одном уровне с музыкальностью системы. Как известно, каждый пользователь имеет свой собственный вкус. Поэтому, Kharma разработала две программы, которые смогут удовлетворить все потребности заказчиков.

Базовая программа

Основная задача этой программы — обеспечение максимально короткого времени поставки для официальных продуктов Kharma. Эта программа относится к наиболее популярным отделкам от Kharma, которые в прошлом пользовались наибольшим спросом. Таким образом, эта программа обеспечивает поставку акустической системы с бесподобно чистым звуком и, зарекомендовавшей себя ранее, великолепной отделкой, что и ожидается от Kharma.

Базовая программа — отделка корпуса*



Дополнительная программа Kharma

Внешняя отделка в Дополнительной программе дает пользователю возможность выбора между специально отобранными цветами Kharma. Эти цвета имеют более высокий уровень отделочного материала, что предполагает увеличение времени поставки по сравнению с Базовой программой поставки.

Дополнительная программа Kharma — отделка корпуса*



* Показанные цвета дают только общее представление цвета окраски. Для уточнения связывайтесь с поставщиком.